

Plattendurchmesser : 1,8 m
Zulässige Last : 140 Tonnen

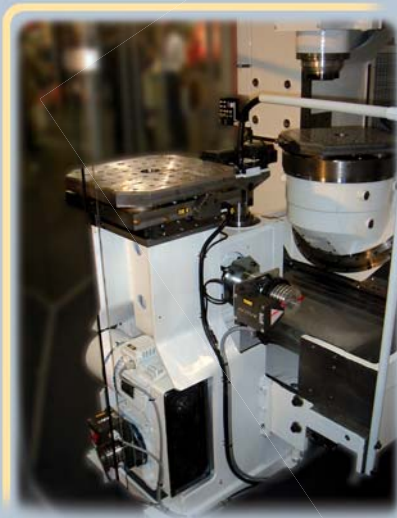

Palettenwechsler



3-stufiger Wender (Automobilindustrie)



Bördeleinheit

Neuheiten 2008



SOPAP

SOPAP GmbH

Mittelöschstrasse 21 - D-88213 Ravensburg
☎ +49 (0) 751 9507 📠 +49 (0) 751 92583
✉ info-sued.de@sopap.com 🌐 www.sopap.com

TS 2500

Rundschalttische mit Trommelkurve.

Der TS 2500 vervollständigt die TS-Serie der großen Drehtische und setzt neue Maßstäbe. Dieser Drehtisch wurde für noch größere und schwerere Anwendungen bei hoher Präzision entwickelt. Programmierbare Version Verfügbar

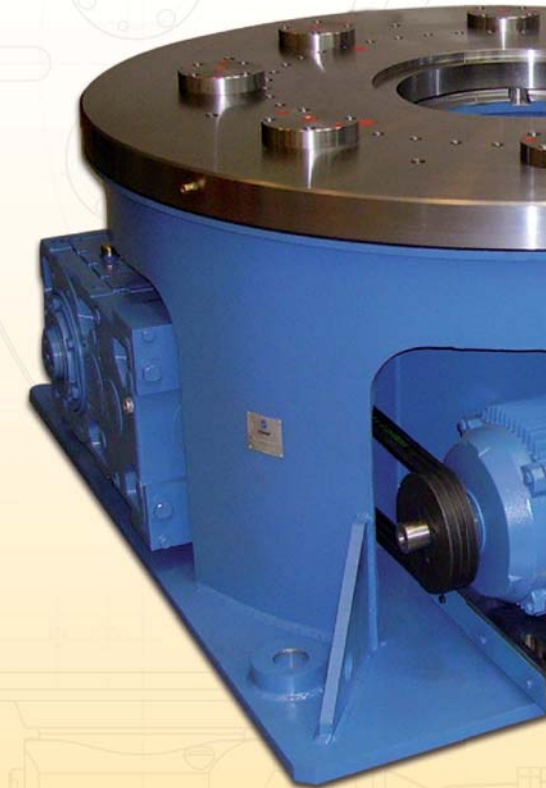

MI 200



Rundschalttische mit Globoidkurve.

Der MI 200 vervollständigt die MI-Serie die bisher aus MI 100 und MI 160 bestand. Dieser Drehtisch ermöglicht kontinuierliche oder intermittierende Bewegungen und bietet außerdem sind großen Drehmomente bei hohen Geschwindigkeiten möglich.

Programmierbare Version verfügbar.

Ring-Rundschalttisch

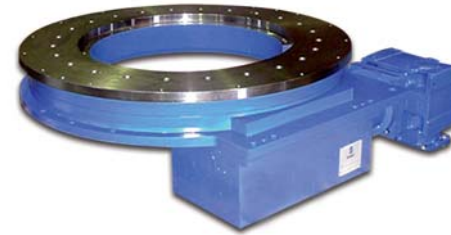

Ring-Rundschalttisch mit Trommelkurve. Der Ring-Rundschalttisch ist durch seine sehr flache Ausführung und großen Mittendurchführung ideal für Montageanlagen. Die Trommelkurve befindet sich auf dem größtmöglichen Radius, dadurch wird die Positioniergenauigkeit erhöht.

Programmierbare Version verfügbar:

Durchmesser außen : 750mm - 3.000mm
Gehäusematerial : Alu oder Stahl

TS 500 und TS 920

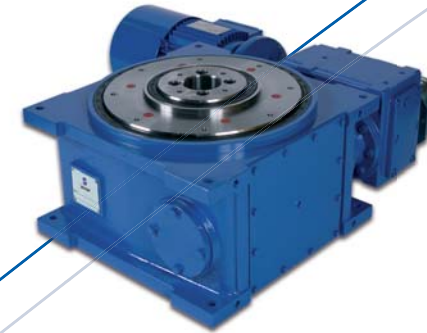

Rundschalttische mit Trommelkurve.

Zusätzlich wurden noch zwei neue großen in die TS-Serie mit aufgenommen, um auf die individuellen Bedürfnisse Kunden optimal antworten zu können.

Programmierbare Version verfügbar.



SOPAMAT Palettenwechsler

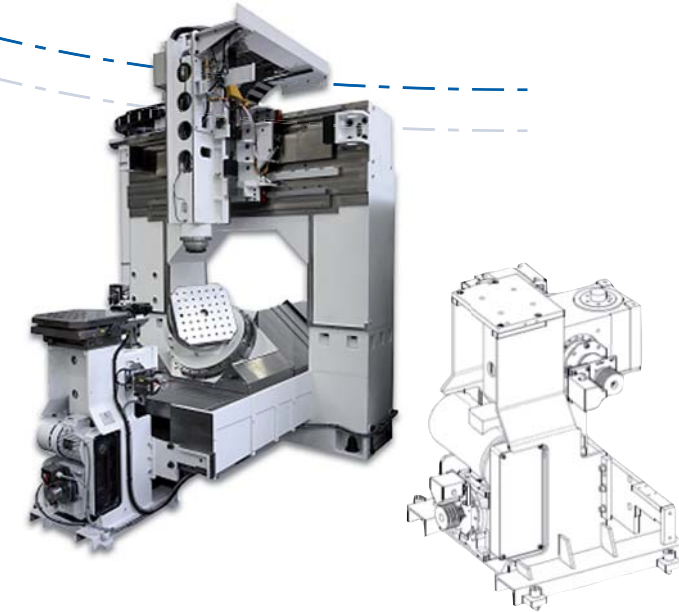

Auf speziellen Wunsch konstruieren und fertigen wir auch Sondereinheiten wie oben abgebildetes Beispiel :

- **Bewegliche Last : 2 Paletten, je 250 kg**
- **Zykluszeit : 5 sek.**
- **Zyklusablauf :**
 - Hub : 60 mm**
 - Drehung : 180°**
 - Absenken: 60 mm**

